

## 605

### KOLANO SKRĘCANE GW

#### PARAMETRY

KLASA	T <sub>MAX</sub>	P <sub>MAX</sub>	GW wg
1	+60°C	1,0 MPa	ISO 228
5	+90°C	0,6 MPa	ISO 228

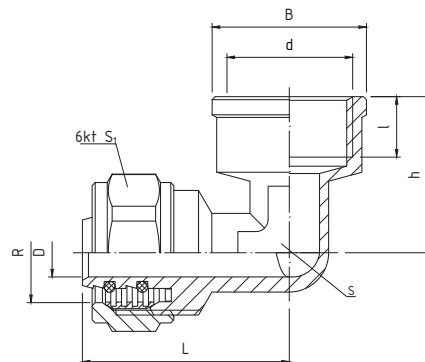

#### DANE TECHNICZNE



Wymiary w mm

indeks	wielkość	d	D	L	l	h	B	R	S	S <sub>1</sub>
61-605-1615-000	16x 1/2"	G 1/2	8	34,5	10,0	25,8	25,5	16,5	13,0	23,8
61-605-2015-000	20x 1/2"	G 1/2	11,5	38,0	11,5	30,0	26,0	20,5	15,0	29,5
61-605-2020-000	20x 3/4"	G 3/4	11,5	39,0	12,5	32,0	32,0	20,5	15,0	29,5

#### MATERIAŁY

- **KORPUS, NAKRĘTKA:** mosiądz CW617N z powłoką niklowaną z zewnątrz
- **PIERŚCIEŃ ZACISKOWY:** mosiądz CW614N
- **PIERŚCIEŃIE USZCZELNIAJĄCE TYPU „O”:** NBR
- **PODKŁADKA:** PTFE dla art.701/B

#### OPIS

Złączki skręcane wykonane są z wytrzymałego stopu mosiądzu - CW617N. Specjalnie dobrane pierścienie uszczelniające wykonane z NBR zapewniają długotrwałą pracę oraz szczelność złączki. W złączkach zastosowano podwójne zabezpieczenie pierścieniami uszczelniającymi oraz dodatkową podkładkę teflonową w miejscu styku warstwy aluminium z materiałem złączki, co zabezpiecza przed powstawaniem korozji elektrochemicznej. Konstrukcja króćca oraz wewnętrznej powierzchni pierścienia zaciskowego pozwala na pewne osadzenie rury i uniemożliwia jej wysunięcie się podczas pracy.